

# ÉCONOMIES PRINTANNIÈRES

## ÉCONOMISEZ EN RÉAFFÛTANT VOS FORETS ENDOMMAGÉS

### Machines à réaffûter les forets

Pour forets à tige droite l'acier rapide, au cobalt et au carbure

À l'aide de n'importe quelle pince de serrage ER standard ainsi que d'un alignement optimal du foret, ces machines au design breveté sont faciles à utiliser en trois étapes seulement. Il suffit d'insérer le foret dans la pince, de meuler l'angle de dépouille ainsi que l'angle de l'âme dans le but de réduire la largeur de la pointe centrale et c'est TERMINÉ ! À la portée de tous, ces machines permettent à la fois de réaffûter des forets endommagés et de **RÉALISER DES ÉCONOMIES !**

- Permet de meuler l'acier rapide, les forets à queue cylindrique au cobalt et au carbure de 2-26 mm (meule au carbure en option)
- Permet de réduire l'usure grâce à une unité de meulage à deux paliers
- Accessoire de serrage de précision pour les forets
- Angle de pointe réglable de 85° à 140°



2-13 mm

Type DM-213  
Code 620001

**1456<sup>.13</sup>**

	TYPE DM-213 Code 620001	TYPE DM-1226 Code 620002
DIAMÈTRE DU FORET	2 - 13 mm	12 - 26 mm
ANGLE DE POINTE	85°-140°	
ALIMENTATION	110V	
MOTEUR	150 W	373 W
TOURS/MINUTE	6000	4000
POIDS	10 kg	29 kg
DIMENSIONS   L X W X H	305 x 172 x 180 mm	470 x 260 x 235 mm
PINCES ER INCLUSES	12 pcs. ER20 2.5 mm - 13 mm	15 pcs. ER40 12 mm - 26 mm
MEULE DIAMANT CBN	1 pc. #200 (foret acier rapide)	1 pc. #150 (foret acier rapide)
CLÉ HEXAGONALE	4 mm et 5 mm	4 mm et 6 mm



12-26 mm

Type DM-1226  
Code 620002

**3334<sup>.65</sup>**

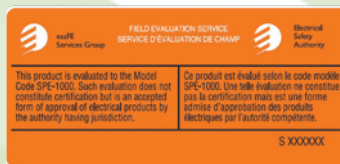

Ces produits évalués selon le code du modèle SPE-1000 de l'Office de la sécurité des installations électriques

DÉTAILS AU KAR.CA: <https://kar.ca/catalogsearch/result/?q=620001+620002>

VOTRE DISTRIBUTEUR KAR AUTORISÉ:

# ÉCONOMIES PRINTANNIÈRES

SHAVIV Disponible en exclusivité chez KAR au Canada 

## OUTILS D'ÉBAVURAGE

### Jeux "Extra Close"

Ensembles boni "Mango II Extra Close"

SHAVIV  
Leading Deburring Solutions



- Pour les applications très rapprochées
- Populaire pour l'ébavurage des trous, des fentes et des rebords sur la plupart des types de matériaux
- Comprend 10 lames d'acier rapide et une poignée Mango IIB ou Mango IIE
- poignées Mango IIB et Mango IIE sont conçues pour les applications très rapprochées et service intensif. Elles comportent un verrou de sécurité qui empêche les lames de sortir de la poignée pendant les travaux

**Mango IIB**  
avec 10 x B10 lames  
Code 550992  
**17.26**

**Mango IIE**  
avec 10 x E100 lames  
Code 550993  
**21.53**

### Jeux de lames

SHAVIV  
Leading Deburring Solutions

Multi-usages | à revêtement TiN

Code 551001

**35.17**



Code 551000

**42.56**

**JEU B | Standard**

5 paires de lames B: B10P (2), B11P (2), B12P (2), B20P (2), et B30P (2)

**JEU E | Robuste**

5 paires de lames E: E100P (2), E110P (2), E111P (2), E200P (2), et E300P (2)

### Jeux CERAMIX Poignées robuste avec lames de céramique

- Ajustement de l'angle de coupe entre la lame et le matériau pour de meilleurs résultats et pour éviter les rayures
- Retourner la lame pour deux types de travaux



SHAVIV  
Leading Deburring Solutions

#### JEU Q10

Poignée robuste avec lame de céramique Q10

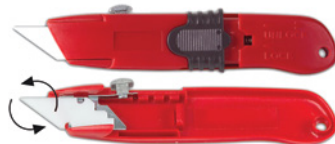

**Jeu Q10**  
avec lame Q10  
Code 550722  
**30.26**

#### JEU Q12

Poignée robuste avec lame en céramique incurvée Q11

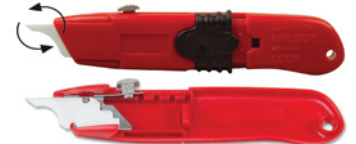

**Jeu Q12**  
avec lame Q11  
Code 550726  
**30.26**



#### Lames céramique

**Côté 1**  
Nettoie les surfaces

**Lame Q10**

**Côté 2**  
Nettoie des feuilles jusqu'à concurrence de 0.236" (6mm)

**Nettoie des feuilles jusqu'à concurrence de 0.157" (4mm)**

**Côté 1**  
Nettoie les bords incurvés et les petites arêtes

**Lame incurvée Q11**

**Côté 2**  
Nettoie des feuilles jusqu'à concurrence de 0.236" (6mm)

**Nettoie des feuilles jusqu'à concurrence de 0.157" (4mm)**

**Lame Q10**  
Code 550723  
**21.99**

**Lame incurvée Q11**  
Code 550728  
**21.99**

DISPONIBLE EN EXCLUSIVITÉ CHEZ KAR AU CANADA: <https://kar.ca/catalogsearch/result/index/?dir=asc&limit=45&manufacturer=1764&order=relevance&q=SHAVIV>

### Meules sur tige

Usage général | Tiges de 1/8 po, 1/4 po et 3/8 po en W



1/8 po  
À partir de...  
**1.51**

1/4 po  
À partir de...  
**1.74**

3/8 po  
À partir de...  
**5.70**

TOUTES LES

MEULES SUR TIGE EN W

**SONT MAINTENANT EN VENTE**

DÉTAILS AU KAR.CA: <https://kar.ca/abrasives-files-grinding/mounted-point/w-shape.html?limit=45>

## Molettes

Type RAA



\* Porte-molette et têtes de coupe vendus séparément

## Molettes – Type AA et BR30°

- Moletage selon la norme DIN403 pour le moletage conformément à la norme DIN82
- HRC 61±1 standard
- Acier rapide
- Surfaces rectifiées et alésage central
- Molettes vendues individuellement

48.69/ch.

805.22/ch.

PLUS DE DIMENSIONS ET DE STYLES

À KAR

<https://tinyurl.com/mr4dc5a2>

- Recommandé pour le moletage de type RAA (coupe droite – molette de type AA)
- Tête pivotante pour l'alignement de la molette
- Outil avec tête réversible pouvant s'adapter aux moletages de gauche ou de droite
- Alésage enduit acier rapide TiN
- Réglage de l'angle de dégagement de l'outil à l'aide de goujons filetés intégrés dans la tige

Type	Capacité (mm)	Dimensions de la molette (mm)	Bague/ rondelle/ vis réglage Code	Code
MFS14.53.16	Ø3+50	14.5 x 3 x 5	175390	180184
MFS21.55.25	Ø4+250	21.5 x 5 x 8	175490	180187

Pas (mm)	Ø 21.5 BR30°	Ø 21.5 AA
	Code	Code
0.4	175434	175404
0.5	175435	175405
0.6	175436	175406
0.8	175438	175408
1.0	175440	175410
1.2	175442	175412
1.5	175445	175415
1.6	175446	175416
2.0	175450	175420

Jeu de 3 pièces de bague, de rondelle et de vis de réglage de rechange pour outil de coupe d'un diamètre de 21.5



Code 175490

92.15

## Jeux de forets de repérage CNC

HSS-E cobalt | Sans revêtement et revêtement RED-X



Jeux de 4 pièces

Sans revêtement  
Code 540090

65.90

Revêtement RED-X  
Code 540095

93.97

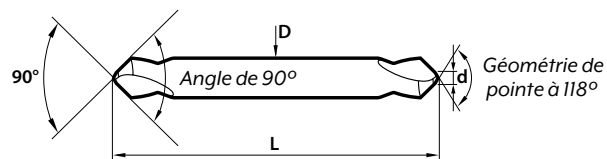
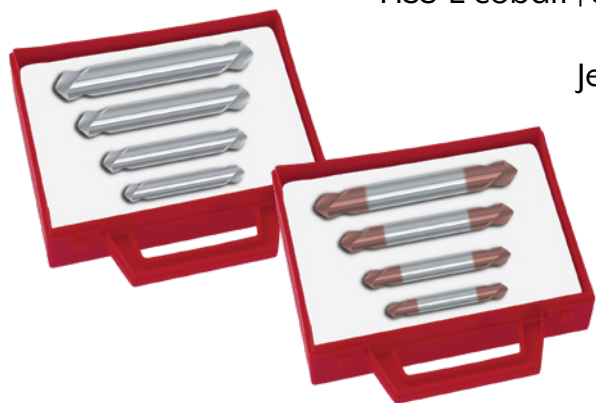

Individuel

D (po)	d (po)	L (po)	90° Série 019 HSS-E COBALT		90° Série 0919 HSS-E COBALT RED-X	
			Code	Prix	Code	Prix
3/16	1/16	2	540091	10.64	540096	14.03
1/4	3/32	2	540092	11.30	540097	15.98
3/8	9/64	3	540093	17.68	540098	28.69
1/2	3/16	4	540094	27.37	540099	37.36

- Angle de 90°
- Géométrie de pointe à 118° permet d'obtenir de meilleures vitesses de pénétration tout en renforçant la pointe
- À deux pointes – économique
- Offerts en jeux de 4 unités ou vendus séparément
- Revêtement RED-X pour des vitesses et des avances accrues et permettant d'effectuer des travaux d'usinage jusqu'à 55 HRC

# ÉCONOMIES PRINTANNIÈRES

## Forets et fraises combinés

Acier rapide, revêtement TiN et cobalt | 60° | Type simple



Angle de 60° (Série 115)



Angle de 60° (Série 08115)



Angle de 60° (Série 1055)

Dim.	Diam. de corps (po)	Diam. pointe (po)	Long. pointe (po)	Long. totale (po)	(Série 115) Acier rapide M2		(Série 08115) Acier rapide M2 - TiN		(Série 1055) Cobalt M42	
					Code	Prix	Code	Prix	Code	Prix
000	1/8	0.020	1/32	1-1/4	540599	8.88	-	-	-	-
00	1/8	0.025	1/32	1-1/4	540600	8.48	-	-	-	-
0	1/8	1/32	3/64	1-1/4	540610	7.74	-	-	-	-
1	1/8	3/64	1/16	1-1/4	540611	7.59	601000	14.96	540531	18.79
2	3/16	5/64	7/64	1-7/8	540612	7.95	601001	15.23	540532	19.36
3	1/4	7/64	9/64	2	540613	8.52	601002	21.29	540533	20.25
4	5/16	1/8	5/32	2-1/8	540614	9.73	601003	24.72	540534	21.39
5	7/16	3/16	1/4	2-3/4	540615	14.21	601004	30.58	540535	33.18
6	1/2	7/32	19/64	3	540616	18.30	601005	38.58	540536	49.43
7	5/8	1/4	5/16	3-1/4	540617	35.01	601006	59.73	540537	72.40
8	3/4	5/16	13/32	3-1/2	540618	56.87	601007	95.12	540538	112.60
9	7/8	11/32	7/16	3-5/8	540619	106.64	-	-	-	-
10	1	3/8	1/2	3-3/4	540598	117.53	-	-	-	-

LE **COFFRE À OUTILS DU MACHINISTE**

**SCEAU ROUGE DES UBAINES POUR LES MACHINISTES**

### ÉCONOMISEZ

sur ces outils essentiels pour les "Red Seal Machinists" !

### Niveau en aluminium coulé

10 pouce | Base magnétique



- ±0.006 po./ft précision
- Fioles horizontales et verticales qui résistent aux chocs
- Température d'utilisation: 5°F-131°F
- Corps en aluminium coulé
- Fioles fabriquées en Israël - Garantie à vie

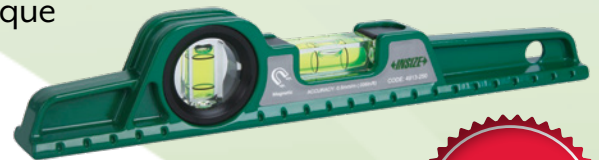

Code 877182  
**19.78**



### Livre noir des ingénieurs

3ème édition

- Livret de référence de 234 pages en format de poche pour machiniste
- Pages antireflets contrecollées indéchirables et à l'épreuve de la graisse
- Couverture caoutchoutée antidérapante
- Reliure spiralée en métal
- Comprend des signets autocollants

Code 284998  
**48.94**

3 PIÈCES



### Jeu de mesure du machiniste

Pied à coulisse, micromètre et règle

- Micromètre 0-1" avec graduations 0.0001"
- Pied à coulisse 0-6" avec graduations 0.001", lecture de cadran 0-100, à l'épreuve des chocs
- Règle de 6" avec 8e, 16e, 32e et 64e

Code 302255  
**49.98**

**PRIX EXPLOSÉ**  
JUSQU'À ÉPUISEMENT DES STOCKS



## Indicateurs à cadran



- Satisfait la norme ASME B89.1.10M-2001
- Crochet de fixation au dos
- Blocage de lunette et index de tolérance
- Filets de la pointe de contact #4-48UNF
- Offert dans un coffret sur mesure



### Indicateur à cadran de précision



Capacité: 0.05"  
Graduation: 0.0001"  
Code 282719

- Résiste aux chocs
- Roulement sur rubis

**117.88**



### Indicateur à cadran grand



Capacité: 1.5"  
Graduation: 0.001"  
\* Code 282711

**83.80**

Capacité: 2"  
Graduation: 0.001"  
Code 282712

**94.66**



## Calibre à rayon électronique



- Permet de mesurer le rayon des arcs internes et externes
- Plage de rayon externe: 0.2-35.83"/5-910mm
- Plage de rayon interne: 0.3-35.83"/7-910mm
- Résolution: 0.00005"/0.005mm
- Précision:  $\pm 0.01R$  (R est le rayon à mesurer)
- Boutons: marche/arrêt, bloquer, pouce/mm, s (sélectionner mâchoires), remise à zéro
- Rotation possible de l'affichage de 320°
- Offert avec 5 mâchoires séparées pour des dimensions multiples d'arcs
- Pile CR2032, arrêt automatique
- Offert dans un coffret de rangement sur mesure

Code 283213

**640.74**

PLUS DE DÉTAILS <https://tinyurl.com/yckww6v5>

PLUS DE DÉTAILS <https://tinyurl.com/2p9yyhpy>

## Loupes



### Loupe à trois positions

En grossissant 2 fois, Lentille Ø4.724"



En grossissant 4 fois  
Lentille Ø1.102"

Code 816387

**29.09**

- Lentille en plastique
- Alimentation avec 2 piles AA (comprises) ou adaptateur de courant (110-240V, 50-60Hz)



### Loupes avec éclairage

- Lentille en verres
- Alimentation avec 3 piles AAA (comprises)



2pcs LED



En grossissant 2 fois  
Code 816388

**9.80**



En grossissant 4 fois  
Code 816389

**8.98**

## Blocs en "V"



- Maintient en place des pièces cylindriques pour fins d'inspection et d'usinage
- Trempé HRC 60±2
- Parallélisme des deux rainures en "V" (dessus/dessous): 0.0002"
- Équerrage des deux rainures en "V" (avant/arrière): 0.0002"
- Différence de hauteur des pièces d'une paire: 0.0002"
- Rainure en "V" du dessus pour les arbres de grosse dimension
- Rainure en "V" du dessous pour les arbres de petite dimension

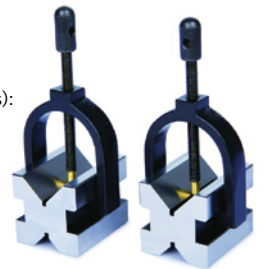

1.97 (L) x 1.57 (W) x 1.57 (H)

Capacité/arbre: Ø0.2"-1.18"

Code 889455

**227.65**

3.15 (L) x 2.48 (W) x 2.48 (H)

Capacité/arbre: Ø0.28"-2.48"

Code 889456

**305.13**

3.94 (L) x 3.15 (W) x 3.15 (H)

Capacité/arbre: Ø0.28"-3.15"

Code 889457

**442.08**

## Blocs de positionnement

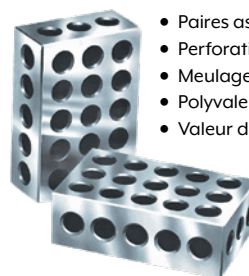

- Paires assorties
- Perforation taraudés pour applications de serrage
- Meulage de précision et trempage sur l'ensemble des 6 côtés
- Polyvalence pour meulage de précision, travaux de montage, etc.
- Valeur d'équerrage pour tous les côtés à l'intérieur de 0.0001"

1-2-3 blocs  
Trou fileté: 3/8-16  
Code 440415

**24.09**

2-4-6 blocs  
Trou fileté: 5/8-11  
Code 460170

**200.84**

# ÉCONOMIES PRINTANNIÈRES

## Étau d'établi à base fixe

- Corps en fonte de qualité
- Mâchoires en acier allié trempé et rectifié
- Alignement parfait pour un fonctionnement irréprochable

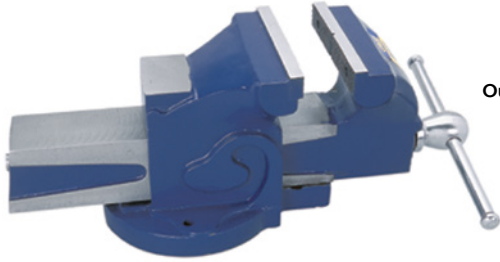

Ouverture 3 x 3-3/8 po.  
Code 416250

68.17

Ouverture 4 x 4 po.  
Code 416251

102.01

Ouverture 5 x 5 po.  
Code 416252

136.08

Ouverture 6 x 6 po.  
Code 416253

201.98

## Table rotative horizontale/verticale

- Table de travail graduée en 360 degrés sur la circonférence et entraînée par un engrenage sans fin de précision qui offre un rapport de réduction de 90:1
- Un seul tour de poignée permet un déplacement de la table de 4°
- Cadran gradué en divisions de 1'
- Échelle à vernier permettant des lectures jusqu'à 10 secondes
- Vis sans fin trempée et rectifiée avec précision pour minimiser l'usure de l'engrenage à vis sans fin
- Les surfaces supérieure et inférieure des disques sont rectifiées avec précision
- Manuel d'utilisation et d'entretien compris



HV-6  
Code 277106

562.21

HV-8  
Code 277107

870.23

HV-10  
Code 277108

1081.45

HV-12  
Code 277109

1346.51

HV-16  
Code 277110

2542.59

ACCESSOIRES FACULTATIFS:

Poupée mobile, Jeu de disques de division, Mandrin à 3 mors

TOUTES LES DIMENSIONS AU KAR.CA: [https://kar.ca/pdf/catalog\\_page/Kar\\_Catalog\\_Page\\_CAT17-pg420.pdf](https://kar.ca/pdf/catalog_page/Kar_Catalog_Page_CAT17-pg420.pdf)

## Alimenteur à plateau électrique

- Fonctionnement en douceur avec couple maximal élevé de 650 po/lb
- Nouvelle conception plus résistante assurant une longue durée de vie sans tracas
- Les pièces électriques et mécaniques sont conçues pour un entretien facile



Spécifications:

Voltage: 110V, 50/60Hz  
Échelle de vitesse: 4-160 tr/min  
Vitesse rapide: 200 tr/min  
Couple maximal: 650 in/lb  
Dimensions: 290 x 200 x 320mm  
Poids: 6.3 kg

Code 302235

886.58

## Chariot porte-outils

### Plateau avec caissons #40



Code 214200

113.69



725.28/ch.

Avec les caissons #40 (28 pc) | Code 214140  
Avec les caissons #50 (20 pc) | Code 214150

# EN VENTE DÈS MAINTENANT

## Douilles pour porte-outil

Douilles pour machines commandée par ordinateur (CNC)

Fini oxyde noir | Types C, CV, B, DD, J & Z

- S'utilise avec tous les tours NC et CNC pour s'adapter à une grande variété de barres d'alésage, de forets, d'alésoirs et d'autres outils à queue cylindrique
- Traitée thermiquement et rectifiée



### Type C

- Les douilles de type C sont munies de fentes longues pour le serrage directement sur l'outil pour un alignement positif du bord tranchant de l'outil

Type C  
À partir de...  
**43.91**



### Type DD

- Les douilles DD combinent les douilles fendues de type B et de type J avec des trous de vis de réglage, ce qui permet de les utiliser comme des douilles de type B ou de type J
- Chaque douille est fendue, comporte deux ou quatre trous et est plate

Type DD  
À partir de...  
**72.77**



### Type CV

- Les douilles CV sont munies de fentes longues pour le serrage directement sur l'outil pour un alignement positif du bord tranchant de l'outil

Type CV  
À partir de...  
**49.78**



### Type J

- Les douilles J ont un long corps plein avec deux trous pour le serrage directement sur l'outil avec des vis de réglage pour un alignement positif du bord tranchant de l'outil

Type J  
À partir de...  
**49.78**



### Type B

- Les douilles B ont des fentes et des méplats qui permettent de bien saisir les tiges de l'outil

Type B  
À partir de...  
**43.91**



### Type Z

- Les douilles Z sont dotées d'une fente longue et de deux vis de réglage dans la tête de la douille
- Rigidité supérieure et broutage réduit

Type Z  
À partir de...  
**89.43**

MORE DETAILS AT KAR.CA: <https://kar.ca/catalogsearch/result/index/?cat=803&manufacturer=1750&q=Bushing>

## Mandrin adaptateur porte-fraise

CAT40

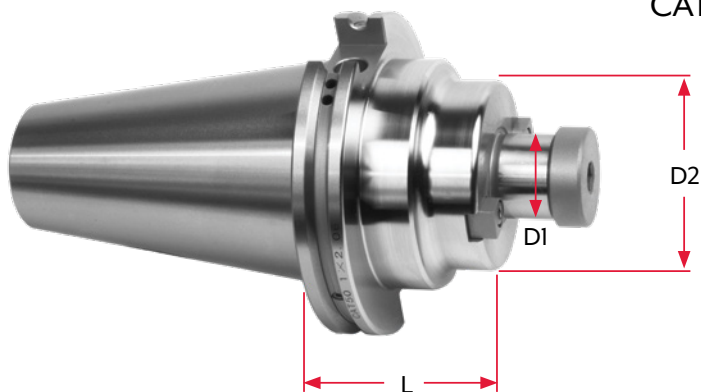

- Excentricité totale maximale cone à pilot: <0.0002"
- Cône rectifié selon la norme AT3 ou mieux
- Tolérance de jeu du pilot H6
- Liquide de refroidissement par la bride selon les normes DIN AD+B

- Conception équilibrée
- Vis d'arbre sans liquide de refroidissement fournie
- Filets de traction CAT40: 5/8"-11
- Filets de traction CAT50: 1"-8

D1 (po)	D2 (po)	L (po)	CAT40		
			Poids (lb)	Code	Prix
1/2	1.75	1.38	2.27	310989	79.99
		1.38	2.21	310990	79.99
3/4	1.75	3.50	3.80	310991	89.99
		2.06	3.10	310992	79.99
1	2.19	4.00	4.30	310993	89.99
		2.12	4.00	310994	79.99
1-1/4	2.75	4.00	5.00	310995	89.99
		2.41	5.01	310996	79.99
1-1/2	3.38	4.00	5.01	310997	89.99

# ÉCONOMIES PRINTANNIÈRES

## Pointe tournante

Acier rapide | "Main Line" Type N | Standard 60°



"MAIN-LINE" - Pointe vive fiable de grande qualité pour machine commandée par ordinateur (CNC), tours conventionnels et affûteuses

- Corps à trempe superficielle
- Profilés rodés conformes à la norme DIN228AT3
- Tige trempée en acier de haute qualité
- Tige montée par deux coussinets à aiguilles
- Roulements à billes de butée pour supporter les charges axiales
- Protection contre par la surpression par des ressorts à disque
- Joint à lèvres fiable
- Lubrification continue fournie par de la graisse de haute qualité



### MODÈLES CORPS ET TIGE

ST | "Standard" pour les charges normales  
SU | "Super" pour les charges lourdes et les faibles vitesses de rotation

TOUTES LES DIMENSIONS AU KAR.CA

<https://tinyurl.com/2d5hjphn>

MT1 STANDARD  
Code 100101

682.<sup>95</sup>

MT2 STANDARD  
Code 100102

590.<sup>20</sup>

MT2 SUPER  
Code 100112

678.<sup>74</sup>

MT3 SUPER  
Code 100113

758.<sup>84</sup>

MT4 STANDARD  
Code 100104

767.<sup>25</sup>

MT5 SUPER  
Code 100115

1416.<sup>51</sup>

MT6 STANDARD  
Code 100106

1682.<sup>11</sup>

## Mandrin autocentreur à 3 mâchoires

Universels | Dos standard | 2 mâchoires réversibles trempées



- Corps en fonte aciérée, usage moyen
- Conception à 3 pignons
- Chaque mandrin est fourni avec:
  - 1 jeu de mâchoires principales trempées
  - 1 jeu de mâchoires réversibles à dessus trempé
  - 1 clé de mandrin
  - 1 jeu de boulons de fixation
  - 2 clés hexagonales
  - Boulons à œil avec les mandrins 10-32 po.
- Adaptateur requis pour le montage en dos standard uni

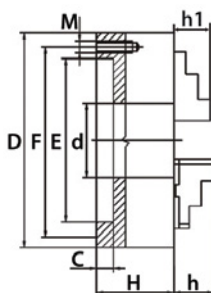

### Série PS - Dos standard

Diam. mandrin (po)	Max tr/min	M Filets	Long. (po)	Boulons
5	3200	M8 x 1.25	0.98	3
6	3000	M10 x 1.5	0.98	6
8	2500	M10 x 1.5	0.98	6
10	2000	M12 x 1.75	1.18	6
12	1500	M16 x 2	1.18	6
16	1000	M16 x 2	1.57	6
20	700	M16 x 2	1.57	6
25	500	M16 x 2	1.97	6
32	300	1-8	5.96	6

D Diam. mandrin (po)	d Diam. trou (po)	Élarg. max. trou (po)	Modèle	C (po)	E (po)	F (po)	H (po)	h (po)	h1 (po)	Code	Prix
5	1.26	1.35	PS3-5"A	0.16	3.74	4.25	2.20	1.57	0.79	356373	440. <sup>60</sup>
6	1.65	1.93	PS3-6"A	0.16	4.92	5.51	2.54	1.69	1.26	410009	548. <sup>77</sup>
8	2.17	2.82	PS3-8"A	0.16	6.30	6.93	2.95	1.77	1.14	410010	737. <sup>03</sup>
10	2.99	3.58	PS3-10"A	0.20	7.87	8.82	3.35	2.09	1.34	410003	985. <sup>35</sup>
12	4.06	4.33	PS3-12"A	0.20	10.24	11.26	3.70	2.24	1.69	410007	1462. <sup>03</sup>
16	5.35	5.75	PS3-16"A	0.20	12.99	14.25	4.13	2.69	2.16	410008	2195. <sup>02</sup>
20	7.48	8.35	PS3-20"A	0.24	16.54	18.03	4.53	3.50	2.20	356374	4750. <sup>55</sup>
25	9.92	12.05	PS3-25"A	0.28	21.46	23.07	5.16	3.46	2.76	356375	7930. <sup>93</sup>
32	12.60	-	PS3-32"A	0.79	17.72	14.50	6.26	3.46	2.76	356376	18088. <sup>10</sup>

KAR OFFRE TOUTE LA GAMME DE MANDRINS EN GATOR ! Demandez plus de détails à votre distributeur local !



KAR Industriel Inc.  
[www.kar.ca](http://www.kar.ca)

Toronto.....1-800-387-3127  
Montréal.....1-800-363-7862  
Edmonton.....1-866-440-4326

Offre valide jusqu'au 30 juin 2022

\*Les produits peuvent différer de ceux illustrés

Code 000318

VOUS FACILITE LA TÂCHE DEPUIS 1954... CONTACTEZ VOTRE DISTRIBUTEUR KAR DÈS AUJOURD'HUI